

Brother P-Touch 1010/1005F/7100/1090

KASUTUSJUHEND

SISSEJUHATUS

Kleebisemasina PT-1010 abil saad kleebiseid kavandada ja välja printida paljudeks kasutuseesmärkideks. Masin on mitmekülgne, võimaldades printida erineva suurusega ja stiiliga kleebiseid. Erineva laiuse ja värviga kleeplinte kasutades saad printida erivärviliste tähtede ja laiusega kleebiseid. Enne kasutamist loe kasutusjuhend hoolikalt läbi ja hoia seda käepäraselt edaspidiseks kasutamiseks.

! HOIATUS

- Vigastuste ja toiminguhäirete vältimiseks kasuta ainult sellele masinale kavandatud voolupinget ja adapterit (AD-24).
- Äikese ajaks lahuta otsekohe voolujuhe ja lõpeta masina kasutamine.
- Ära kasuta adapterit väga niisketes ruumides nagu vannitubades.
- Ära tekita voolujuhtmele ülekoormust.
- Ära pane raskeid esemeid voolujuhtme või –pistikute peale ja ära vigasta neid. Ära painuta ega tõmba voolujuhet. Juhet pistikupesast välja tõmmates haara pistikust.
- Põlengu või elektrilöögi vältimiseks veendu, et pistik on korralikult pessa paigutatud. Ära kasuta halvasti kinnitatud pistikupesasid.
- Ära niisuta masinat / adapterit / voolupistikut seda märja käega puudutades või nende peale jooke loksutades.
- Ära vigasta ega lammuta masinat / adapterit / patareisid.
- Eemalda adapter ja patareisid ning lõpeta toimingud kohe, kui märkad ebaharilikku lõhna, soojust, värvi või kuju muutumist või midagi muud ebatavalist kasutamise või hoidmise ajal.
- Ära kasuta tangide või metallpliiatsi sarnaseid metallesemeid patareide vahetamisel.

! TÄHELEPANU

- Vigastuste vältimiseks ära puuduta lõikuri tera ega mõnda muud trükipea lähistel olevat metalloosa.
- Ära vajuta lõikuri vedrule liiga tugevasti.
- Lahuta masin vooluvõrgust ja eemalda patareisid, kui teda pikemat aega ei kasutata. (Tähelepanu!: Kui masin lahutatakse vooluvõrgust kahest minutist kauemaks, kustutatakse näidikul olev tekst ja kujundus. Lisaks nullitakse keele-, ühikute ja aja ning kuupäeva seaded.)
- Patareide väljavoolamise või kahjustumise vältimiseks ära pilla masinat ega adapterit maha, ära löö neid ega vajuta vedelkristallnäidikule.
- Kohast, materjalist ja keskkonnatingimustest sõltuvalt võib kleebis lahti tulla või püsivalt kinni kleepuda, selle värv muutuda või kleepuda teiste esemete külge. Enne kleebise kinnitamist kontrolli keskkonnatingimusi ja materjale.
- Kõik mällu salvestatud andmed kustutatakse, kui P-touch lahti võetakse või seda parandatakse või kui patareisid tühjenevad.

At your side.
brother®

ÜLDISED OHUTUSEESKIRJAD

- Ära kasuta masinat teisiti ega mingil muul eesmärgil, mis erineb käesolevas juhendis käsitletust. See võib tekitada õnnetust või kahjustada masinat.
- Kasuta masinas ainult Brother TZ-kleplinte. Ära kasuta linte, millel pole TZ-märgistust.
- Ära puhasta masinat alkoholi ega orgaaniliste lahustitega. Kasuta selleks pehmet kuiva lappi.
- Ära puuduta trükipead sõrmega, kasuta selle puhastamiseks pehmet riiet (nt vatipulka).
- Ära pane kõrvalisi esemeid lindi väljumisavasse või adapteri ühenduse juurde jne.
- Ära jäta masinat otsese päikesekiirguse või vihma kätte, soojendusseadmete või muude kuumade seadmete lähedusse, kohtadesse, kus seda võivad mõjutada kõrged või madalad temperatuurid (näiteks auto kapotile või tagaaknale), suur niiskus või tolm. Tavaline kasutamise temperatuurivahemik on 10°C kuni 35°C.
- Ära püüa kleebiseid printida tühja lindikassetiga, trükipea võib viga saada.
- Ära tõmba masinast väljuvast lindist, see võib kahjustada nii lindikasseti kui masinat.

1 ETTEVALMISTUSTÖÖD

Vooluallikas ja lindikassetid

1 Ava kassetisalve kaas masina ülaosas olevale karedale alale vajutamiseega. Kui seal on paigaldatud lindikassett, eemalda see otse üles tõstes. Kui on paigaldatud patareid, eemalda ka need.

- Kasette või patareisid vahetades veendu selles, et vool on välja lülitatud.

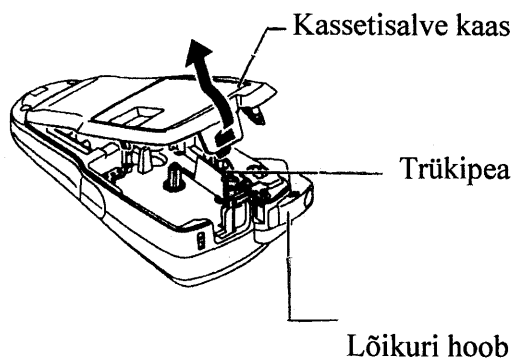

2 Paigalda kuus uut AAA-leelispatareid (LR03), veendudes, et nende poolused on õiges suunas. Vaheta alati korraga kõik patareid.

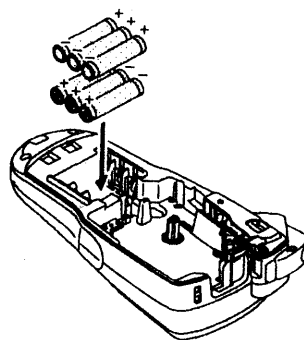

3 Paigalda lindikassett ja veendu, et see läheb klõpsuga paigale.

Lindikasseti ots

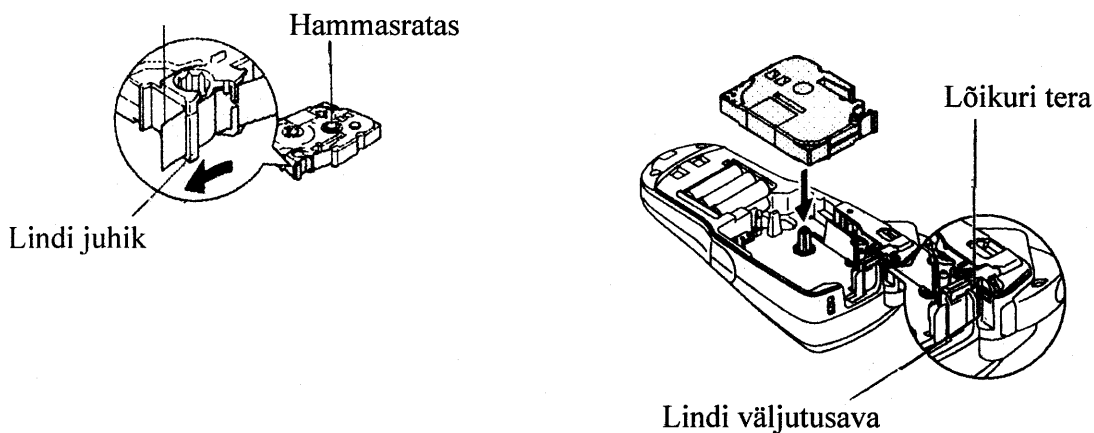

- Veendu selles, et lindi ots on korralikult juhikute alla söödetud.
- Kui lint on lõtv, pinguta seda sõrmega hammasrattast kassetil oleva noole suunas.
- Kasuta masinal ainult Brotheri TZ-kleeflinte.

4 Sulge tagakaas korralikult, veendudes, et see läheb klõpsuga paigale.

Peale lindi paigaldamist vajuta lindi söötmise hooba (vaata lõiku lindi söötmise kohta) ja katkesta kleebis lõikuri hoovale vajutades.

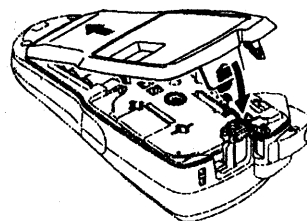

📁 Kui kasutad adapterit (AD-24):

- ❶ Pane adapteri pistik masina alaosas olevasse pistikupessa.
- ❷ Kinnita adapteri teine ots lähimasse vooluvõrgu pistikupessa.

Kui masin ei ole ühendatud vooluvõrguga, kasuta AAA-leelispatareisisid (LR03), et info ei kustuks mälust.

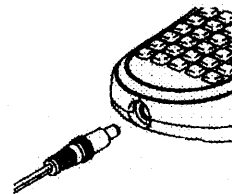

2 KASUTAMINE

Klaviatuur ja näidik

- | | |
|--------------------------------|----------------------------|
| 1 – Suurus | 11 - Laius |
| 2 – Kursor | 12 – Stiil |
| 3 – Suurtähed | 13 – Allajoonimine ja raam |
| 4 – Kellaaja ja kuupäeva klahv | 14 – Kleebise pikkus |
| 5 – Voolulüliti | 15 – Printimisklahv |
| 6 – Kursori klahv | 16 – Sisestamisklahv |
| 7 – Kustutamisklahv | 17 – Tagasivõtu klahv |
| 8 – Numbriklahvid | 18 – Toiminguklahv |
| 9 – Suurtähtede klahv | 19 – Täheklahvid |
| 10 – Sümbolite klahv | 20 – Erimärkide klahv |
| | 21 - Tühikuklahv |

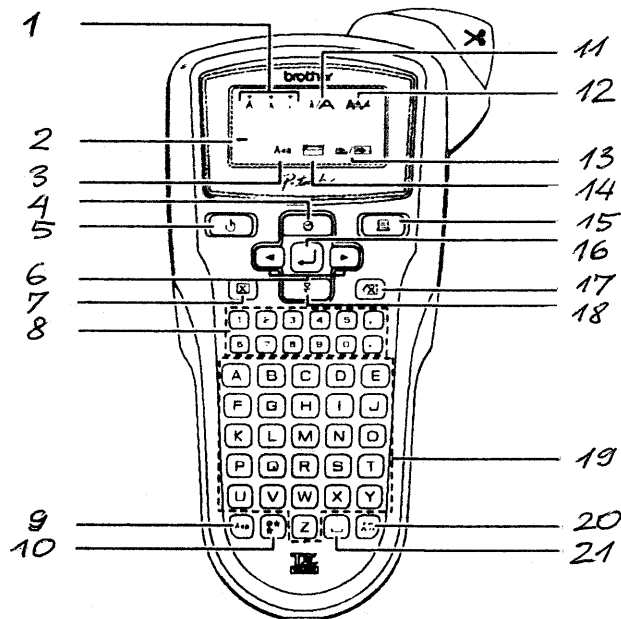

Näidikul on nähtaval üks 12-märgiline rida, trükitud teksti pikkuseks võib olla kuni 80 märki.

Alustuseks

1 Sea masin valmis kasutamiseks.

Paigalda kuus AAA-leelispatareid või ühenda adapter ja vajuta volulülitile.

2 Vali keel (inglise/taani/rootsi/norra/soome)

Vaikimisi seadeks on "English".

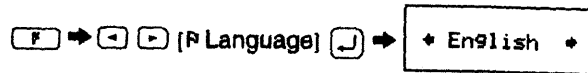

Vali nooleklahvidega keel ja vajuta sisestamisklahvile (16).

3 Sea ühikud (mm või tollid).

Vaikimisi seadeks on "mm".

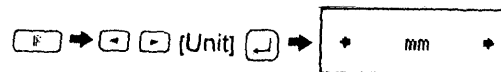

Vali nooleklahvidega ühikud ja vajuta sisestamisklahvile (16).

4 Sea kuupäev (PP/KK/AA) ja kellaeg (hh:mm – tunnid:minutid).

Näide: sea kuupäevaks 2007.a. oktoober 21. ja kellaajaks 10:30.



Kuupäev (PP/KK/AA)

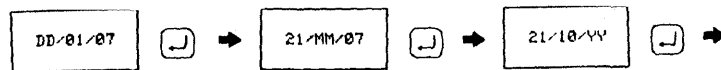

Sisesta "21"

Sisesta "10"

Sisesta "07"

Kellaeg (hh:mm)



Sisesta "10"

Sisesta "30"

Saad kinnitada numbrid ja minna järgmisele seadele ka parempoolse kursoriklahviga.



- Masin lülitub automaatselt välja, kui 5 minuti jooksul ei ole klahvidele vajutatud.
- Toimingu tühistamiseks vajuta tagasivõtu klahvile (17).
- Masina nullimiseks vaikimisi seadetele lülita masin välja ja seejärel, hoides all F- ja R-klahvi, vajuta volulülitile taaskäivitamiseks. Lõpuks vabasta F- ja R-klahv.



3 VEAOTSING

Veateated

Teade	Tekkepõhjus ja abinõu soovitus
Battery	Patareid on nõrgad, vaheta need uute vastu.
BATTERY!	Paigaldatud patareid on nõrgemaks jäämas.
Invalid	-Ei ole teksti kursori kohal, kui sead nummerdamise. -Nummerdades valiti vale täht. -Veeru või kleebise pikkuseks valiti vale number.
No Text	-Üritad printida teksti, kui seda pole mällu salvestatud. -Vajutasid printimisnupule, kui teksti polnud sisestatud. -Üritad seada kopeerimist, nummerdamist, peegelpilti või teksti eelvaatlust, kui teksti pole sisestatud.
Line Limit	-Üritad sisestada kolmandat rida sisestamisnupule vajutades. -Üritad printida teise rea teksti 3,5 mm või 6 mm laiusele lindile.
No Cassette	Üritad printida kleebist, aga kasseti ei ole paigaldatud.
Cutter Error	Vajutad lindilõikuri hoovale printimise ajal.
Full	On sisestatud maksimaalne hulk tähemärke (80 tähemärki).
Text Limit	Teksti pikkus on suurem valitud kleebise pikkusest või valitud automaatse vorminduse seade pikkusest.
No Frame OK?	Printimine 3,5 mm lindile kui raami-seade on ekslikult sisselülitatud. (Vajuta sisestamisklahvile ilma raamita printimiseks või tagasivõtuklahvile tühistamiseks.)

Mida teha, kui...

Probleem	Lahendus
Näidik on tühi peale masina sisse lülitamist.	-Kontrolli, kas patareid on korralikult paigaldatud. -Kui patareid on nõrgad, siis vaheta need välja. -Kontrolli, kas adapter (AD-24) on korralikult ühendatud.
Väljaprintitud kleebisel on kummalgi pool teksti liiga palju tühja ruumi.	Vaata kasutusjuhendi lõiku marginaali kohta ja vali [Pool] või [Kitsas], kui soovid marginaale lühendada.
Masin ei prindi või on prinditud tähemärgid ebaselged.	-Kontrolli, kas lindikassett on korralikult paigaldatud. -Kui lindikassett on tühi, paigalda uus. -Kontrolli, et kassetisalv oleks korralikult suletud.
Mälu on iseenesest tühjenenud.	-Patareid võivad olla nõrgad, vaheta need uute vastu. -Kui vool katkeb üle kahe minuti, kustutatakse näidiku tekst ja seaded. Samuti nullitakse keele-, ühikute ja kuupäevakellaaja seaded.

Probleem	Lahendus
Väljaprintitud kleebisel on horisontaaljoon.	Trükipea võib olla määrdunud. Võta lindikasset välja ja pühi trükipead ettevaatlikult kuiva vatipulgaga ülalt alla suunas liigutustega.
Masin on lukus (midagi ei toimu, kui vajutate nuppudele ehkki vool on sisse lülitatud).	Lülita masinal vool välja ja üheaegselt vajutades nuppudele (F) ja (R), lülita vool uuesti sisse voolulülitist. Peale seda vabasta nupud (F) ja (R).  ja  Pea meeles!: Nii näidikul olnud tekst ja seaded kui kõik mällu salvestatud tekstifailid kustutatakse. Samuti nullitakse keele-, ühikute ja kellaaja-kuupäeva seaded.
Vool katkeb, kui üritatakse printida.	-Patareid võivad nõrgad olla, vaheta need. -Kontrolli patareide õiget paigaldamist.
Linti ei söödeta korralikult või see takerdub masinas.	-Kontrolli, kas lindi ots läheb õigesti lindi juhikute alla. -Lindilõikuri hooba kasutatakse printimise ajal. Ära puuduta lindilõikuri hooba printimise ajal.
Kõik teksti ja kujundusseaded tuleb kustutada uue kleebise loomiseks.	Vajuta kustutamisklahvile ja vali [Txt&Format]
Keele seade muutmiseks.	Vaata sammu 2 keele seadmise kohta alustusseadete lõigus.

Tehnilised näitajad

Omadus	Näitajad
Mõõdud	107,4 mm (laius) x 202,6 mm (pikkus) x 56,6 mm (kõrgus)
Kaal	365 g ilma patareideta ja lindikassetita
Vooluallikas	Kuus AAA leelispatareid (LR03) või adapter (lisatarvik, AD-24)
Lindikasset	Brotheri TZ-kleehlint laiusega 3,5 mm; 6 mm; 9 mm ja 12 mm

Lisatarvikud (kättesaadavus võib edasimüüjati erineda)

Lisatarvikud	Nimetus
Lindikassetid	Vaata juuresolevat lindiloetelu.
Adapter	AD-24
Lõikur	TC-5 (vahetatav)

Kui lõikuri tera nürineb ja kleebiseid ei saa korralikult lõigata, hangi uus lõikur volitatud Brotheri müügiesindajalt.

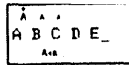
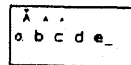
KLEEBISTE LOOMINE**1-TEKSTI TRÜKKIMINE****Suur- ja väiketähtede vaheldamine****Suurtähed (9 sees)****Väiketähed (9 väljas)****Kaherealine tekst**

Vii kursor teise rea algusse ja vajuta sisestamisnupp (16).

Kasuta kaherealise teksti puhul linte laiusega 9 või 12 mm.

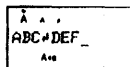
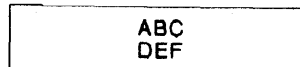
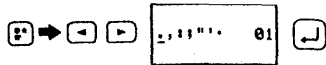
Näidikul**Kleebisel****Sümbolite sisestamine**

Grupp	Sümbolid	Grupp	Sümbolid
1	. , : ; " ' ` ~ i •	8	α β γ δ ε
2	@ - & ~ _ \ /	9	² ³ ● ○ ★ ♥ ♪
3	# % ? ! ¨ *	10	± ~ ≡ ⇨ ⏻ μ Ω
4	+ - × ÷ ± =	11	⊘ ⚠ ☠ ☎ 📞 ✉ 📧
5	() [] < >	12	* 🌸 🍀 🍁 🍂 🍃 🍄
6	→ ← ↑ ↓	13	🐶 🐱 🐼 🐾 🐾 🐾
7	\$ ¢ € £ ¥ ° ✓		

- Järgmisele grupile minekuks vajuta sümboli klahvile 10.
- Toimingute tühistamiseks vajuta tagasivõtuklahvile 17.

Erimärkidega tähtede sisestamine

(A) ~ (Z) → (aa) → (ä) / (a) → (j)

Ä	Ä Ä Ä Ä Ä Ä Ä Ä Ä	a	a ä å ä æ å ä å ä ä
C	Ç Ç Ç	c	ç ç ç
D	Ð Ð Ð	d	d' ð d
E	È È È È È È È È È	e	è é ê ë ù é è
G	Ġ Ġ Ġ	g	ğ ğ ğ
I	İ İ İ İ İ İ İ İ İ	i	ı İ İ İ İ İ İ İ İ İ
K	Ɔ Ɔ Ɔ	k	Ɔ Ɔ Ɔ
L	Ł Ł Ł Ł	l	ł ł ł ł
N	Ń Ń Ń Ń Ń	n	ń ń ń ń
O	Ó Ó Ó Ø Ó Œ Ó	o	ó ô õ ø ö œ ö
R	Ŕ Ŕ Ŕ Ŕ	r	ŕ ŕ ŕ
S	Š Š Š Š Š	s	š š š š š
T	Ƨ Ƨ Ƨ	t	Ƨ Ƨ Ƨ
U	Ū Ū Ū Ū Ū Ū Ū Ū Ū	u	ū ū ū ū ū ū ū ū ū
Y	Ƴ Ƴ Ƴ	y	Ƴ Ƴ Ƴ
Z	Ʒ Ʒ Ʒ	z	Ʒ Ʒ Ʒ

- Toimingute tühistamiseks vajuta tagasivõtuklahvile **17**.
- Erimärkidega tähtede järjestus sõltub näidikul valitavast keelest.

Tühistamine

Tähed tühistatakse ühekaupa tagasivõtuklahvile vajutamisega.

(X)

Kogu tekst ja seaded kustutatakse nii.

(X) → (a) → (j) [Txt&Format] (j).

Ainult tekst kustutatakse nii.

(X) → (a) → (j) [Text Only] (j).

2-KUJUNDAMINE

Suuruse seade (F) + [1]



[Large]
J.SMITH

Suur

[Medium]
J.SMITH

Keskmine

[Small]
J.SMITH

Väike

Tähe suurus (suur, keskmine, väike) seatakse automaatselt vastavalt lindi laiusele.

Laiuse seade (F) + [2]

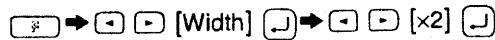

[Normal]
J.SMITH

Tavaline

[x2]
J.SMITH

x 2

[x1/2]
J.SMITH

x 1/2

Stiiliseade (vertikaalne) (F) + [3]



[Normal]
J.SMITH

Tavaline

[Shadow]
J.SMITH

Varjutusega

[+Outl](Italic Outline)
J.SMITH

Kaldu äärisjoonega

[Bold]
J.SMITH

Paks

[italic]
J. SMITH

Kaldu

[+Shadow](Italic Shadow)
J. SMITH

Kaldu varjutusega

[Outline]
J.SMITH

Äärisjoontega

[+Bold](Italic Bold)
J. SMITH

Paks kaldu

[Vertical]
J. SMITH

Vertikaalne

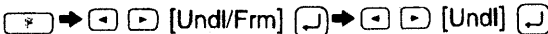
Allajoonimise/raami seade (9) + [4] 

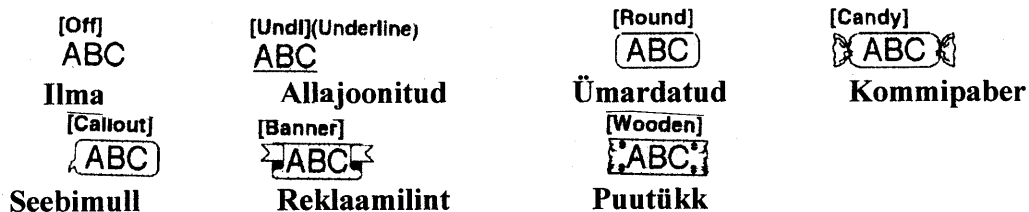

Raami ei prindita 3,5 mm laiusele lindile.

Veergude seade (9) + [5]

Saad seada teksti veergudesse.

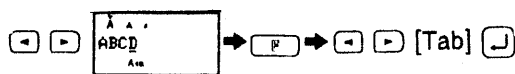

Näide: Seada veeruvahe ABC ja D vahele. Kursori peab seadma kohta, kuhu soovid veeruvahet.

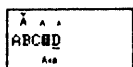

Näidikul

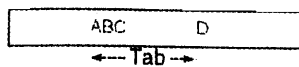

Kleebisel

Veeru pikkuse seade (Auto / 0 – 100 mm) (F) + [6]

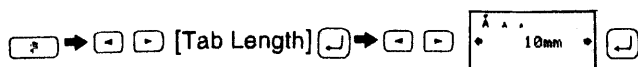

- Saad seada kleebise pikkuse ka numbriklahvidega.
- [Auto]-seadele tagasi minekuks vajuta tühikunupule (21).

Kleebise pikkuse seade (Auto / 30 – 300 mm) (F) + [7]



- Saad seada kleebise pikkuse ka numbriklahvidega.
- [Auto]-seadele tagasi minekuks vajuta tühikunupule (21).

Automaatse vorminduse seade (F) + [8]

Saad valida kleebise pikkuse kuuest vormindusest vastavalt kasutuseesmärgile.



→ [A/F] → [VCR VHS]

Rakendus	Pikkus	Rakendus	Pikkus
VHS-lipik	140 mm	CD-ümbrisele	113 mm
MiniDV-lipik	42 mm	Kaustasilt	82 mm
Makilindile	89 mm	Jaoturi silt	42 mm



Selles menüüs saad kasutada ka toimingu kiirklahvi. Vajuta (F)-iklahvile ja menüü pealkirjale järgnevat kiirklahvi. Kinnita sisestamisklahvile vajutamisega.

3 PRINTIMINE**Teksti eelvaatlus (F + 7)**

Enne printimist saab teksti eelnevalt vaadelda.

→ [Preview]

- Näidikule tuleb kogu tekst ja kleebise pikkus (mm) ning seejärel algne tekst.
- Eelnevalt saab vaadelda ainult teksti, mitte fonte, stiili, suurust, allajoonimist/raamimist või muid omadusi.

Lindi söötmine (F + 8)

→ [Feed]

Printimine

- Katkesta lint vajutades masina paremas ülanurgas asuvale lindilõikuri hoovale.
- Et kleebis ei saaks viga, ära lõika läbi, kui näidikul on teated "Print" või "Feed".
- Kui on valitud ahelprintimine, tuleb peale printimist näidikule "OK to Feed?". (Vaata märkust ahelprintimise kohta järgnevas marginaali osas.)

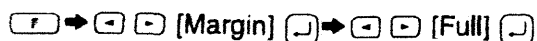
Marginaalide seade (F + 9)

Selle toiminguga jääb teksti kummalegi poolele ühelaiune tühi ala.

TÄHELEPANU! Kesenda tekst kleebisele lõigates kääridega punktiirjoont (:) mööda.

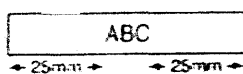
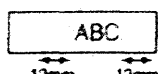
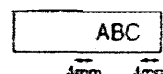
Täis (Full)**Pool (Half)****Kitsas (Narrow)**

[Ahelprintimise]-toiminguga prinditakse kleebisest mitu koopiat minimaalse tühja alaga, < näide 1 >. Saad koostada ka kleebiseid, millel on erinevate stiilidega tekst. Trüki tekst ühe stiiliga ja vajuta printimisklahvi (15). Peata siis söötmine (vt alltoodud märkust) ja trüki teine tekst teise stiiliga < näide 2 >.

Ahelprintimine

<näide 1>

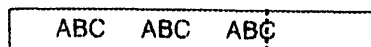

söötmine ja katkestus

<näide 2>

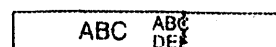

söötmine ja katkestus



- SÖÖDA LINTI ENNE LÕIKURI KASUTAMIST, muidu VÕIDAKSE OSA TEKSTIST ÄRA LÕIGATA.
- Peale printimist tuleb näidikule "OK to Feed?". Söötmiseks vajuta sisestamisklahvile (16), tühistamiseks vajuta tagasivõtuklahvile (17).
- Ära tõmba lindist, see võib vigastada lindikassetti.

Printimistoimingu kasutamine (F) + [7]**Koopiad**

Saad igast kleebisest printida kuni 9 koopiat.

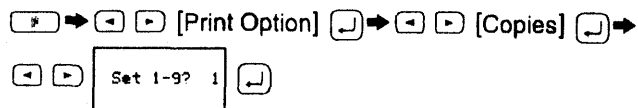

Koopiate arvu saad määrata ka numbriklahvidega.

Nummerdamine

Samast tekstist võid printida mitu koopiat, mis erinevad kasvava numbri poolest.

Näide: Saad printida seerianumbritega (0123, 0124, 0125) kleebiseid.

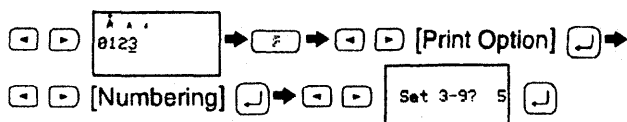

Numbreid seades vali suurim printitav number.

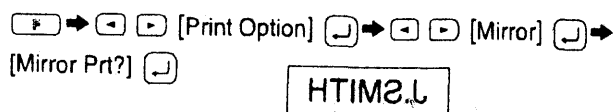
Peegelpilt

Kasuta peegelpildi toimingu puhul läbipaistvat linti, et kleebiseid oleks võimalik lugeda klaasi, akna või muu läbipaistva pinna vastaspoolelt.

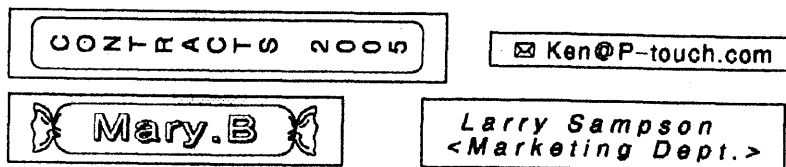
4 VALMIS KLEEBISTE NÄIDISED

Eemalda printitud kleebis taustapaberist ja kinnita see.

HÕLPSAID TOIMINGUID

Failid mällu

Saad algseid tekste salvestada masina mällu. Maksimaalselt on võimalik salvestada üheksa kleebigi ja neid vajaduse korral printida. Salvestatud kleebigi saab ka kujundada ja uuega asendada.



Salvestamine:

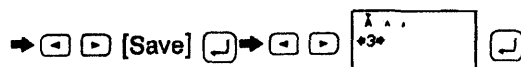

Printimine:

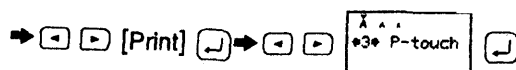

Avamine:

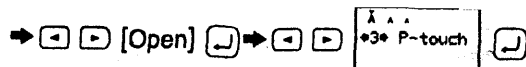

Kui üritad salvestada kleebigi ja kõne all oleva numbriga on juba salvestatud, ilmub näidikule teade "Overwrite?". Salvesta uus kleebigi vajutades sisestusklahvile (X), tühistamiseks vajuta tagasivõtuklahvile (X).

Kellaaja-/kuupäevatoiming (F + 4)

Saad soovi korral lisada teksti kellaaja ja kuupäeva ühe klahvivajutusega. Kellaaja ja kuupäeva printimiseks saab kasutada 8 eri viisi. Saad muuta ka kellaaja ja kuupäeva väärtust kella seadega.

Kellaaja-/kuupäeva tekstile lisamine

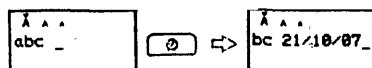

Kursor peab olema paigas, kuhu kellaaja ja kuupäev lisatakse.

Kellaaja-/kuupäeva vorminduse valimine

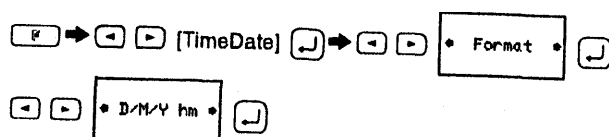

Vormindus	Näide (21 oktoober 2007, 15:30)	Vormindus	Näide (21 oktoober 2007, 15:30)
P/K/A	21/10/07	A-K-P	07-10-21
P/K/A hm	21/10/07 15:30	A-K-P hm	07-10-21 15:30
P.K.A	21.10.07	K/P/A	10/21/07
P.K.A hm	21.10.07 15:30	K/P/A hm	10/21/07 15:30

Kellaaja muutmiseks:

Vaata algseadete sammu 4.

Kinnitus nõuetele vastavuse kohta

BROTHER INDUSTRIES, LTD.

15-1, Naeshiro-cho, Mizuho-ku, Nagoya 467-8561, Jaapanis teatab, et kleebisemasin P-touch 1010 vastab järgmistele normdokumentidele:

EMC (Elektromagnetiline sobivus):

EN55022:1998/A1: 2000/A2: 2003 Klass B

EN55024:1998/A1: 2001/ A2: 2003

EN61000-3-2: 2006

EN61000-3-3:1995/A1: 2001/A2: 2005

Ja täidab elektromagnetilise sobivuse direktiivi 2004/108/EC nõudeid.

Lisatarvikuna saadav adapter AD-24 on samuti EN 60950-1:2001/A11:2004 standardi järgne ja täidab madalpingedirektiivi 2006/95/EC nõudeid.

Avaldatud:

BROTHER INDUSTRIES, LTD.

Printing&Solutions Company

Quality Management Dept.

Kontaktaadress

Kontaktaadressid vahelduvad riigiti, lisateavet võib saada ka võrguaadressil

<http://www.P-touch.com/>